

ANZZI™

**MODEL
T1-AZ058**

INSTALL GUIDE

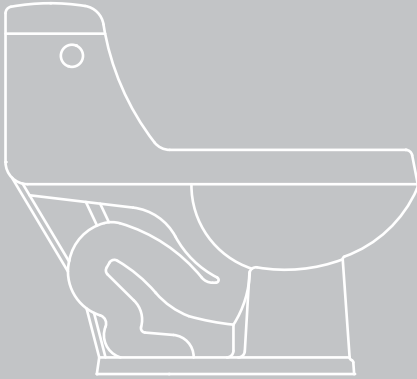

"Complies with ASME
A112.19.2-2013
"Conforme à ASME
A112.19.2-2013"

Certified by
IAPMO R&T

For more information visit us at www.ANZZI.com or call us at 1-844-44-ANZZI

INSTALLATION — INSTRUCTIONS

To ensure this product is installed properly, please read these instructions carefully before you begin. (Certain installations may require professional help.) Also, be sure your installation conforms to local codes.

Afin d'assurer une bonne installation, lire attentivement toutes les instructions avant de débiter. L'installation peut requérir l'aide d'un professionnel. Assurez-vous d'être conforme aux exigences de votre localité.



CAUTION : PRODUCT IS FRAGILE. TO AVOID BREAKAGE AND POSSIBLE INJURY HANDLE WITH CARE!
ATTENTION : CE PRODUIT EST FRAGILE. POUR ÉVITER LES BRIS ET TOUTES BLESSURES, MANIPULER AVEC SOIN!

NOTE : Pictures may not exactly define contour of china and components.

La photo peut légèrement différer des composantes et de son gabarit.

RECOMMENDED TOOLS AND MATERIALS - OUTILS ET MATÉRIAUX RECOMMANDÉS

Putty Knife / Couteau à mastic	Screwdriver / Tournevis
Adjustable Wrench / Clé à molette	Sealant / Scellant
Tape Measure / Ruban à mesurer	Hacksaw / Scie à métaux
Wax Ring Gasket / Anneau de cire	Carpenters Level / Niveau de menuisier
Closet Bolts / Boulons	Flexible Supply Tube / Boyau d'alimentation flexible

1 REMOVE OLD TOILET

- Close toilet supply valve and flush tank completely. Towel or sponge remaining water from tank and bowl.
- Disconnect and remove supply line. **NOTE:** If replacing valve, first shut off main water supply!
- Remove old mounting hardware, remove toilet and plug floor waste opening to prevent escaping sewer gases.
- Remove closet bolts from flange and clean away old wax, putty, etc. from base area.
NOTE: Mounting surface must be clean and level before new toilet is installed!

ENLEVER LA VIEILLE TOILETTE

- Fermer la valve d'alimentation de la toilette et vider le réservoir complètement à l'aide de la chasse d'eau. Éponger l'eau résiduelle dans le réservoir et dans le bol.
- Déconnecter et enlever la ligne d'alimentation. **NOTE :** Si vous remplacez la valve, fermer la valve d'alimentation principale d'eau.
- Retirer les vieux boulons de montage, enlever la toilette et fermer l'ouverture du renvoi pour éviter les odeurs d'égout.
- Retirer les boulons de la collerette et nettoyer la vieille cire à la base et mastic à la base.
NOTE : La surface de montage doit être propre et de niveau pour installer la nouvelle toilette.

2 ROUGHING-IN DIMENSIONS DIMENSIONS APPROXIMATIVES

NOTE : Distance from wall to closet flange centerline must be as listed below.
 La distance entre le mur et le centre de la bride doit être comme indiqué ci-dessous.

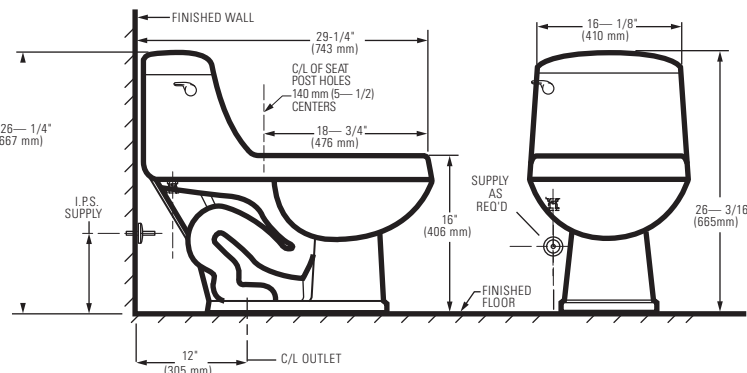

3

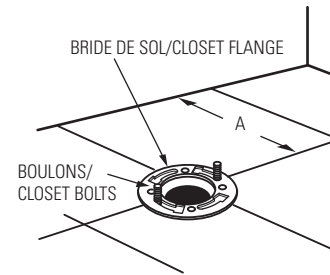

INSTALL CLOSET BOLTS

Install closet bolts in flange channel, turn 90°, and slide into place 6" (152 mm) apart and parallel to wall.

INSTALLER LES BOULONS

Installer les boulons dans le canal de rebord, tourner de 90°, et glisser en place à 6" (152 mm) séparé et parallèle au mur.

4

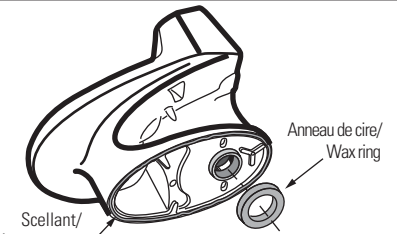

INSTALL WAX SEAL
 Invert toilet on floor (cushion to prevent damage), and install wax ring evenly around waste flange (horn), with tapered end of ring facing toilet. Apply a thin bead of sealant around toilet base.

INSTALLER LE SCellant DE CIRE

Coucher la toilette sur le plancher (sur un coussin pour prévenir les dommages), et installer l'anneau de cire de façon égale autour de la collerette, avec l'extrémité conique de l'anneau du côté de la toilette. Appliquer une mince couche de scellant tout autour de la base de la toilette.

5

POSITION TOILET ON FLANGE/ POSITIONNER LA TOILETTE SUR LA COLLERETTE

A. Unplug floor waste opening and install toilet on closet flange so bolts project through mounting holes.

Débrancher l'ouverture à déchets au sol et installer la toilette sur la collerette pour que les boulons traversent les trous de montage.

B. Loosely install retainer washers and nuts. Side of washers marked "this side up" must face up.

Installer sans serrer les rondelles et écrous de retenue. Le côté des rondelles marqué « 'ce côté vers le haut' » doit être dirigé vers le haut.

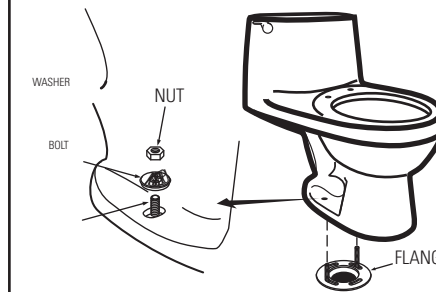

6

INSTALL TOILET/INSTALLATION DE LA TOILETTE

A. Position toilet squarely to wall and, with a rocking motion, press bowl down fully on wax ring and flange. Alternately tighten nuts until toilet is firmly seated on floor. **CAUTION :** DO NOT OVERTIGHTEN NUTS OR BASE MAY BE DAMAGED

Placer la toilette droite avec le mur et, avec un mouvement de bascule, presser la cuvette vers le bas complètement sur l'anneau de cire et la collerette. Serrer les écrous en alternant jusqu'à ce que la toilette soit bien appuyée au sol. **ATTENTION :** NE PAS TROP SERRER LES ÉCROUS, CAR LA BASE POURRAIT ÊTRE ENDOMMAGÉE.

B. Install caps on washers. If necessary, cut bolt height to size before installing caps.
 Installer les capuchons sur les boulons. Si nécessaire, coupez la hauteur de ceux-ci avant de les installer.

C. Smooth off the head of sealant around base. Remove excess sealant. Enlever l'excès et lisser le scellant à la base de la toilette.

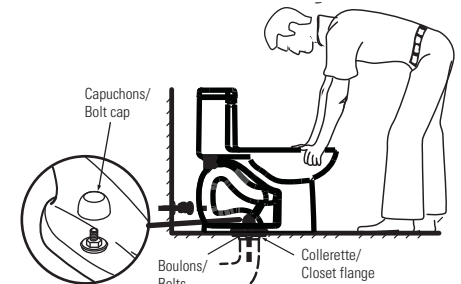

7

INSTALL TOILET SEAT INSTALLATION DU SIÈGE

Install toilet seat in accordance with manufacturer's directions.
 Suivre les directives du manufacturier.

8a Before continuing, determine the type of water supply connection you have from the chart below and use the appropriate assembly parts required to properly reconnect the water supply. **DO NOT** use plumber's putty to seal these fittings.

Avant de continuer, déterminer le type de connexion d'eau que vous avez à l'aide du schéma ci-dessous et utiliser les pièces d'assemblage appropriées requises. **NE PAS** utiliser de mastic de plombier pour sceller ces raccords.

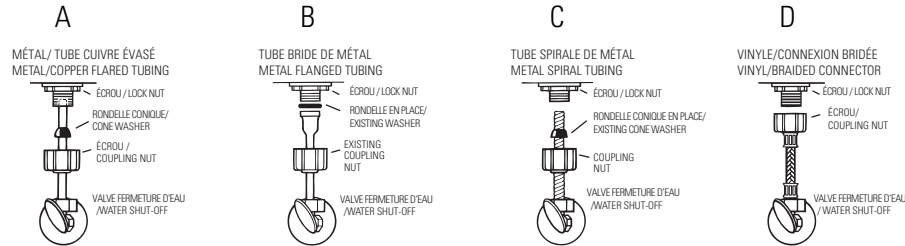

A
These parts must be used as illustrated to insure water-tight connection. Use of existing coupling nut may result in water leakage. Water supply tube or pipe must extend at least 1/2" inside threaded shank of valve (does not apply to flanged tubing).
Ces pièces doivent être utilisées comme illustré afin d'assurer un raccordement étanche à l'eau. L'utilisation de l'écrou existant pourrait causer des fuites d'eau. Le boyau d'alimentation en eau doit avoir au moins 1/2 " de tige à l'intérieur de la valve (ne s'applique pas aux tuyaux à collerette).

B
Use existing coupling nut and washer.
Utiliser l'écrou et la rondelle existante.

C
Use existing spiral cone washer. Fluidmaster cone washer may not seal completely on spiral type supply line
Utiliser la rondelle conique en place. La rondelle conique peut ne pas sceller complètement la ligne d'alimentation en spirale.

D
Captive cone washers already included. No washers needed.
Des rondelles coniques sont déjà incluses. Aucune rondelle nécessaire.

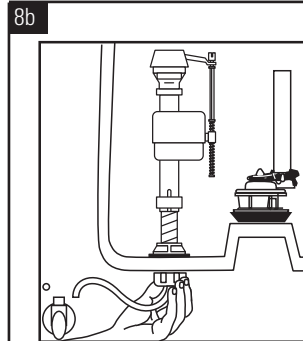

With correct washers in place (see Step 8a), tighten coupling nut 1/4 turn beyond hand tight. **DO NOT OVERTIGHTEN.**

Avec les rondelles appropriées en place (voir l'étape 8a), serrer l'écrou de raccordement d'un quart de tour de plus. **NE PAS TROP SERRER.**

CAUTION : DO NOT USE CONE WASHER WITH PLASTIC SUPPLY LINE.
ATTENTION : NE PAS UTILISER DE RONDELLES CONIQUES AVEC DES CONDUITS D'ALIMENTATION EN EAU.

Overtightening of lock nut or coupling nut could result in breakage and potential flooding.
Trop serrer les écrous de raccordement pourrait causer des dommages ou un renversement.

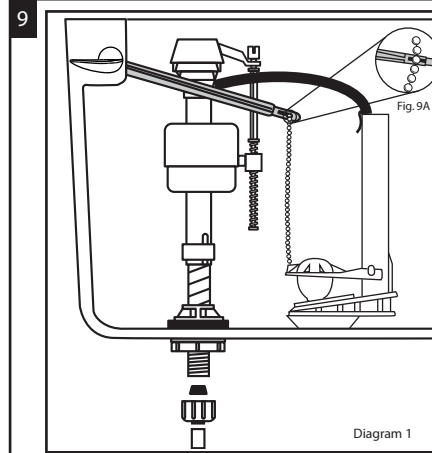

AJUSTEMENTS

A. Ajuster le niveau de l'eau. L'eau doit être ajustée au niveau indiqué sur le réservoir en réglant le flotteur. Voir l'étape 10 pour la méthode de réglage du niveau de l'eau.
B. Si la cuvette se vide, un ajustement peut être nécessaire avec la chaîne de levier. Il suffit de retirer la chaîne de perles de la pince de retenue (voir Fig. 9A) et rattraper le mou sur la chaîne. Réinsérer la tige de levier. Assurez-vous que la chaîne n'est pas trop tendue.

CARE AND CLEANING / ENTRETIEN ET NETTOYAGE

When cleaning your toilet, wash it with mild, soapy water, rinse thoroughly with clear water and dry with a soft cloth.
Pour nettoyer votre toilette, laver avec de l'eau et un savon doux, rincer abondamment à l'eau claire et essuyer avec un chiffon doux.

WARNING

Do not use in-tank cleaners. These products can seriously corrode fittings in the tank. This damage can cause leakage and property damage. We shall not be responsible or liable for any damage cause by the use of in-tank cleaners.

ATTENTION

Ne pas utiliser de nettoyeur à l'intérieur du réservoir. Ces produits peuvent endommager gravement la robinetterie dans le réservoir. Ces dommages peuvent causer des fuites et des dommages matériels. Nous ne sommes pas responsables ou imputables des dommages causés par l'utilisation de nettoyeurs à l'intérieur du réservoir.

ADJUSTMENTS

A. Adjust water level. Water level should be adjusted to level indicated on tank by adjusting float cup. See Step 10 for water level adjustment method.

B. If bowl fails to siphon, an adjustment may be required with the lift chain. Simply remove the bead chain from the retainment clip (see Fig. 9A) and take up slack on the chain, and reinsert on lift rod. Make sure the chain is not too tight.

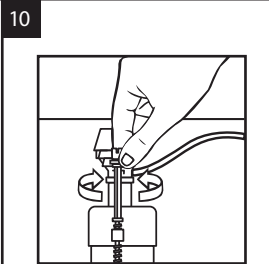

Turn on water supply. Submerge the **FLOAT CUP** under the water for 30 seconds. Adjust the water to desired level by turning water level adjustment rod and moving **FLOAT CUP** up or down.

Ouvrir l'alimentation en eau. Plonger le **FLOTTEUR** sous l'eau pendant 30 secondes. Régler l'eau au niveau désiré en tournant la barre d'ajustement du niveau d'eau tout en déplaçant le **FLOTTEUR** de haut en bas.